

JB

中华人民共和国机械行业标准

JB/T 8364.1—96

60°圆锥管螺纹圆板牙

1996-04-22 发布

1996-07-01 实施

中华人民共和国机械工业部 发布

前 言

本标准的附录 A 是标准的附录。

本标准由全国刀具标准化技术委员会提出并归口。

本标准负责起草单位：上海刀具厂、杭州工具总厂、成都工具研究所。

本标准主要起草人：顾丕煊、章洪泽、姜体贵、俞 进。

本标准于 1996 年 4 月 22 日首次发布。本标准从 1996 年 7 月 1 日起实施。

60°圆锥管螺纹圆板牙

1 范围

本标准规定了 60°圆锥管螺纹圆板牙的型式和尺寸、技术要求、性能试验和标志、包装的基本要求。本标准适用于加工螺纹尺寸代号为 1/16~2 的 60°圆锥管螺纹(NPT)的圆板牙。

2 引用标准

下列标准所包含的条文,通过在本标准中引用而构成为本标准的条文。本标准出版时,所示版本均为有效。所有标准都会被修订,使用本标准的各方应探讨使用下列标准最新版本的可能性。

GB/T 443-89 L-AN 全损耗系统用油

3 型式和尺寸

3.1 圆板牙的型式和尺寸按图 1、表 1 的规定。

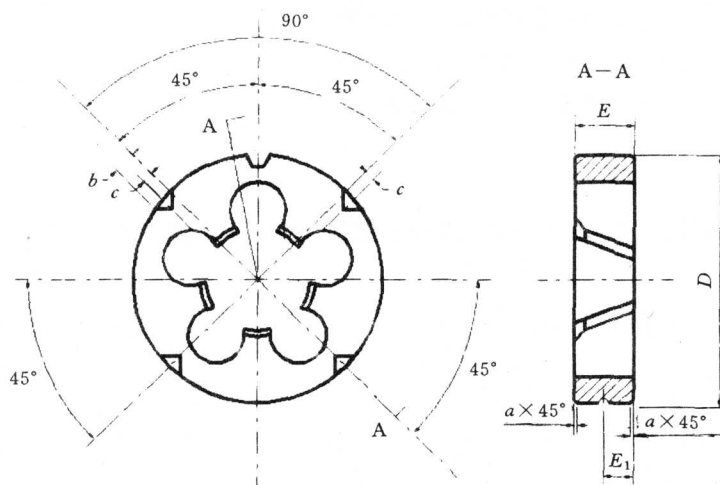

注:圆板牙的排屑孔数由制造厂自行规定。

图 1 圆板牙的型式和尺寸